

Модель
A-235

TORNEO

РУКОВОДСТВО ПОЛЬЗОВАТЕЛЯ

Тренажер для бокса Box Master разработан для занятий Боксом, Тай-Бо, Карате, Таэквондо, а также идеально подходит для фитнеса и кардиотренировок в домашних условиях.

Регулярные занятия на тренажере способствуют развитию координации, хорошей реакции и скорости движений.

Устойчивая конструкция тренажера имеет в своем основании напольную водоналивную базу, которая может быть наполнена водой или песком по вашему усмотрению. Манекен из высокопрочного полимерного покрытия с эластичным наполнителем обладает высокими амортизационными свойствами. Форма манекена имитирует анатомическое строение мужского торса. Возможность регулировки манекена по высоте делает занятия доступными и интересными для взрослых и детей.

Уникальная форма манекена, надежная конструкция и качественные материалы делают тренажер Box Master незаменимым для отработки точности удара.

Эффект от самостоятельных тренировок с тренажером Box Master сравним с эффектом спарринга.

Характеристики

- 7 уровней регулировки высоты
- Минимальная высота - 158см
- Максимальная высота - 187см
- Вес базы с песком - 120кг
- Вес базы с водой - 100кг
- Диаметр базы - 59см

Рекомендации

- Внимательно ознакомьтесь с инструкцией перед сборкой и использованием тренажера.
- Сохраните инструкцию и гарантийный талон.
- Расположите тренажер на ровной, мягкой, нескользящей поверхности. Для этого советуем дополнительно приобрести коврик для тренажеров. Не устанавливайте тренажер на открытое твердое напольное покрытие, так как это может привести к его повреждению.
- Для использования тренажера, необходимо обеспечить зону безопасности свободную от людей, животных и посторонних предметов в радиусе 2 м.
- Для занятий на тренажере рекомендуется использовать боксерские бинты, снаряженные или боксерские перчатки.
- **Данный тренажер предназначен для отработки точности удара.**
- **При использовании тренажера НЕДОПУСТИМО использовать холодное оружие и другие снаряды для единоборств**

Предупреждение

- Перед началом занятий с тренажером необходимо проконсультироваться у врача.
- В случае возникновения физического дискомфорта во время тренировки следует немедленно обратиться к врачу.
- Перед каждым занятием на тренажере необходимо разогревать мышцы во избежание растяжений и вывихов.
- Во избежание травм, убедитесь, что во время тренировки рядом с вами нет детей, животных и посторонних предметов.
- Тренажер предназначен для использования в комнатных условиях, при температуре не ниже 15 градусов по Цельсию.
- Не допускается нанесение ударов по тренажеру посторонними предметами.
- Во избежание травм и повреждений тренажера перед началом тренировки снимите все украшения.
- Храните тренажер вдали от острых и раскаленных предметов, открытого огня и прямых солнечных лучей.
- Транспортировка тренажера возможна только с предварительно опустошенной базой.

Инструкция по сборке тренажера

Рис.1 Наполните базу(1) водой или песком используя воронку(2)

Рис.2 Плотно закрутите крышку(3)

Рис.3 Наденьте на базу(1) соединительную манжету(4), затем присоедините к ней верхнюю направляющую(5).

Внимание! Перед этим убедитесь, что отверстия в соединительной манжете совпадают с отверстиями в базе, а также с отверстиями в верхней направляющей, как показано на рисунке.

Рис.4 Вставьте четыре фиксирующих болта(6) в отверстия на соединительной манжете(4).



Рис.5 Наденьте два хомута(7) на соединительную манжету(4) поверх фиксирующих болтов, после этого застегните хомуты.

Рис.6 Наденьте декоративную манжету(8) поверх соединительной манжеты(4).

Рис.7 Наденьте манекен(9) на верхнюю направляющую(5), выберите подходящий для вас уровень высоты закрепите его, повернув сначала вправо затем влево или наоборот.

Перед тем, как зафиксировать манекен, вы можете выбрать подходящий для вас уровень высоты от 158см до 187см.

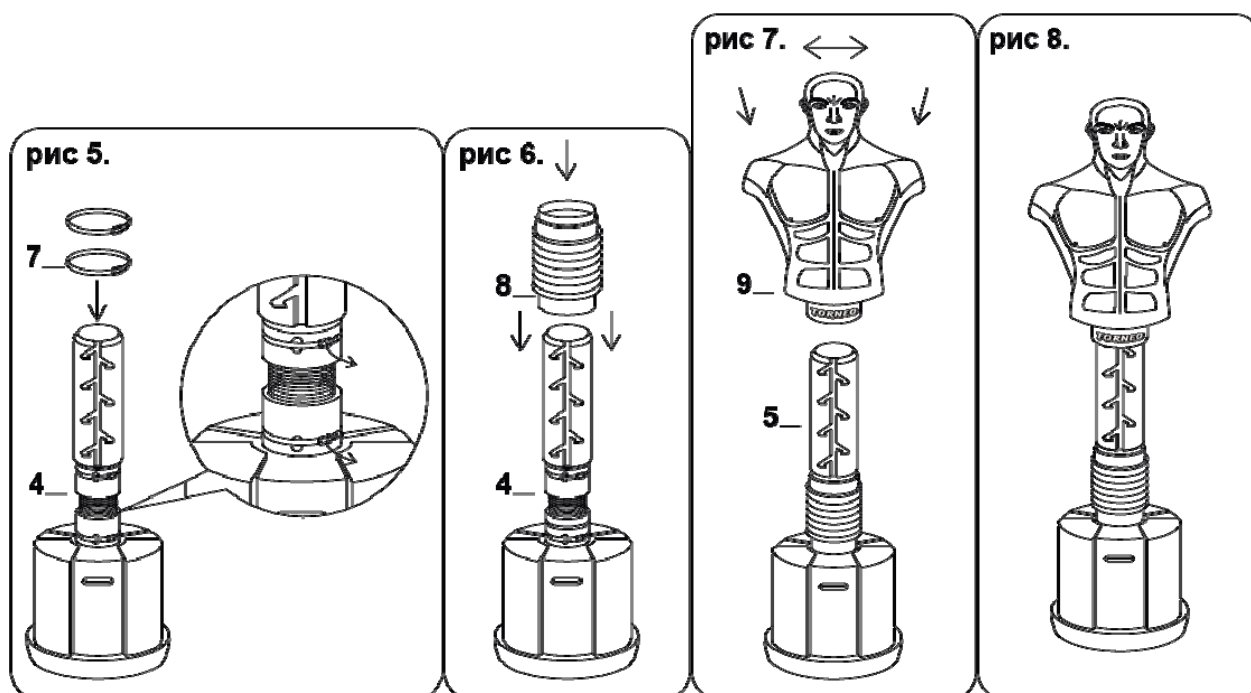
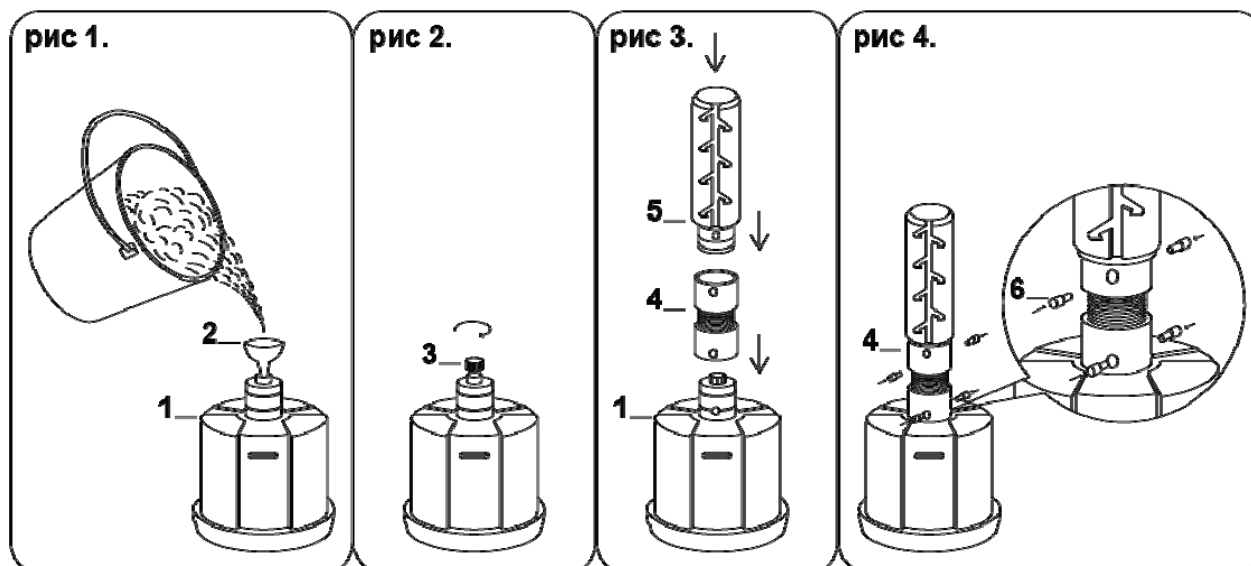
Рис.8 Тренажер собран и готов к использованию.

Наполнение базы песком

Вставьте воронку и медленно наполните сухим песком.

- В случае скопления песка при наполнении базы, закрутите крышку, возьмите базу за горловину и наклоните в разных направлениях до полного распределения песка.
- Открутите крышку, вставьте снова воронку и продолжайте наполнять базу песком, повторяя распределительный процесс по необходимости.
- После наполнения базы песком закрутите плотно крышку.
- Вес базы наполненной песком будет составлять 120 кг.

Наполнение базы водой

Вставьте воронку в горловину и наполните базу водой.

- Наполните базу водой до основания горловины
- Закрутите плотно крышку.
- После двухразового использования тренажера, наполненного водой, открутите крышку, чтобы выпустить скопившийся под давлением воздух, проверьте уровень воды. Закрутите крышку.
- Перед использованием тренажера или его перемещением убедитесь, что крышка плотно закручена.
- Вес базы наполненной водой будет составлять 100кг.

Для перемещения собранного тренажера с наполненной базой необходимо:

1. Снять манекен(9), снять декоративную манжету(8).
2. Открепить соединительную манжету(4) от базы(1).
Для этого необходимо расстегнуть нижний хомут(7) и вынуть два фиксирующих болта(6).
Затем, используя верхнюю направляющую(5) как рычаг, потянуть манжету вверх и в сторону.
3. Убедиться, что крышка(3) на горловине базы(1) плотно закручена.
4. После этого базу можно опрокинуть на бок, чтобы перекатывать.
5. Установить базу и закрепить обратно соединительную манжету.
6. Наденьте манекен.
7. Можно приступать к занятиям.

Комплектация

NO .	Описание	Количество	NO.	Описание	Количество
1	База	1 шт	6	Болт-фиксатор	4 шт
2	Воронка	1 шт	7	Хомут	2 шт
3	Крышка	1 шт	8	Декоративная манжета	1 шт
4	Соединительная манжета	1 шт	9	Мешок (Манекен)	1 шт
5	Верхняя направляющая	1 шт	10	Инструкция и гарантийный талон	1 шт

TORNEO

Фитнес аксессуары



TORNEO предлагает самые различные виды домашних тренажеров – эллиптические и велотренажеры, беговые дорожки и компактные степперы, гребные тренажеры и атлетические скамьи для тренировки мышц пресса и спины, силовые комплексы, а также множество интересных и полезных аксессуаров для фитнеса, аэробики, пилатеса и йоги.

Более подробная информация о наших товарах, а также рекомендации по подбору тренажера и аксессуаров для фитнеса на сайте в интернете www.torneo.ru

Гарантийный талон

Товар	<i>Тренажер для бокса Box Master</i>
Модель	<i>A-235 TORNEO Тренажер для бокса Box Master</i>
Серийный номер	
Дата покупки	
Кассовый чек	
Гарантийный срок на изделие	<i>2 года</i>

При заключении договора купли-продажи сторонами оговорены следующие особенности товара:

Подпись продавца _____

Штамп продавца

С условиями гарантии ознакомлен. Изделие получено исправным, к внешнему виду, упаковке и комплектации претензий не имею.

Подпись покупателя _____

Сведения об установке товара*

Дата установки	Организация-установщик	Мастер	Работу принял (подпись Заказчика)

* заполняется только для товаров, подлежащих установке

Сведения о ремонте

Дата приема	Дата выдачи	Описание дефекта	Мастер	Работу принял (подпись Заказчика)